

# 第22回 磐田市テニス協会団体戦

平成30年 11月17日(日)

会場: 東大久保コート

- ・【15ハンディ】男子ペアvsミックスまたは女子ペア、二人とも50歳以上ペアでの対戦。
- ・スーパータイブレークの場合のハンディは1-0からスタート。
- ・お互いにハンディがもらえる対戦ではハンディ無し、またダブルのハンディは無し。

## 予選リーグ

1セットマッチ6ゲーム先取セミアドバンテージ。3試合目は10Pタイブレーク。

2-0になった時点で、3試合目(7PIに短縮)の実施については両者合意の上で判断。

お互いにオーダー票交換して試合開始。2-0の場合のみ3試合目メンバー変更可能。

A		数村チルドレン	フォルボTC-T	48ポンド	勝	負	順位
1	数村チルドレン		2-0 (6-5, 6-3, 10-2)	2-0 (6-1, 6-1, 10-7)	2	0	1
2	フォルボTC-T	0-2 (5-6, 3-6, 2-10)		1-2 (2-6, 6-5, 4-10)	0	2	3
3	48ポンド	0-2 (1-6, 1-6, 7-10)	2-1 (6-2, 5-6, 10-4)		1	1	2

B		ダブルベーグルB	TSS	Charlie Brown	勝	負	順位
4	ダブルベーグルB		0-2 (4-6, 4-6, 3-7)	2-1 (6-0, 2-6, 10-7)	1	1	2
5	TSS	2-0 (6-4, 6-4, 7-3)		2-0 (6-0, 6-0, 2-7)	2	0	1
6	Charlie Brown	1-2 (0-6, 6-2, 7-10)	0-2 (0-6, 0-6, 7-2)		0	2	3

C		ダブルベーグルA	Wish TC	フォルボTC-O	勝	負	順位
7	ダブルベーグルA		2-0 (6-1, 6-0, 7-1)	2-0 (6-5, 6-2, 7-5)	2	0	1
8	Wish TC	0-2 (1-6, 0-6, 1-7)		0-2 (1-6, 1-6, 0-7)	0	2	3
9	フォルボTC-O	0-2 (5-6, 2-6, 5-7)	2-0 (6-1, 6-1, 7-0)		1	1	2

D		Baby steps,寄せ集め	初生クラブ50	NTN	勝	負	順位
10	Baby steps,寄せ集め		2-0 (6-1, 6-0, 7-1)	2-0 (6-0, 6-1, 7-3)	2	0	1
11	初生クラブ50	0-2 (1-6, 0-6, 1-7)		0-2 (0-6, 1-6, 5-7)	0	2	3
12	NTN	0-2 (0-6, 1-6, 3-7)	2-0 (6-0, 6-1, 7-5)		1	1	2

E		ハッカー	ヤマハ発動機南TC	モグリ・ヤマ発	勝	負	順位
13	ハッカー		2-1 (6-1, 5-6, 10-2)	2-0 (6-3, 6-2, 6-8)	2	0	1
14	ヤマハ発動機南TC	1-2 (1-6, 6-5, 2-10)		0-2 (1-6, 3-6, 8-6)	0	2	3
15	モグリ・ヤマ発	0-2 (3-6, 2-6, 8-6)	2-0 (6-1, 6-3, 6-8)		1	1	2

F		スノーピーチームたけるん	大日精化	フリーダム+1(城北クラブ)	勝	負	順位
16	スノーピーチームたけるん		2-0 (6-0, 6-0, 7-5)	2-0 (6-1, 6-0, 10-7)	2	0	1
17	大日精化	0-2 (0-6, 0-6, 5-7)		0-2 (2-6, 5-6, 7-5)	0	2	3
18	フリーダム+1(城北クラブ)	0-2 (1-6, 0-6, 7-10)	2-0 (6-2, 6-5, 5-7)		1	1	2

順位決定方法:①勝率 ②同勝率ペアの対戦結果 ③取得ゲーム率(取得ゲーム数÷全ゲーム数)  
④くじ引き.タイブレークでの取得ゲーム数計算は2-0、または2-1(6P以上取得)とする。

## 決勝トーナメント

1セットマッチ6-6タイブレーク。3試合目は10Pタイブレーク。  
2-0になった時点で3試合目は行わない。

数村チルドレン

Bye

TSS

ダブルベーグルA

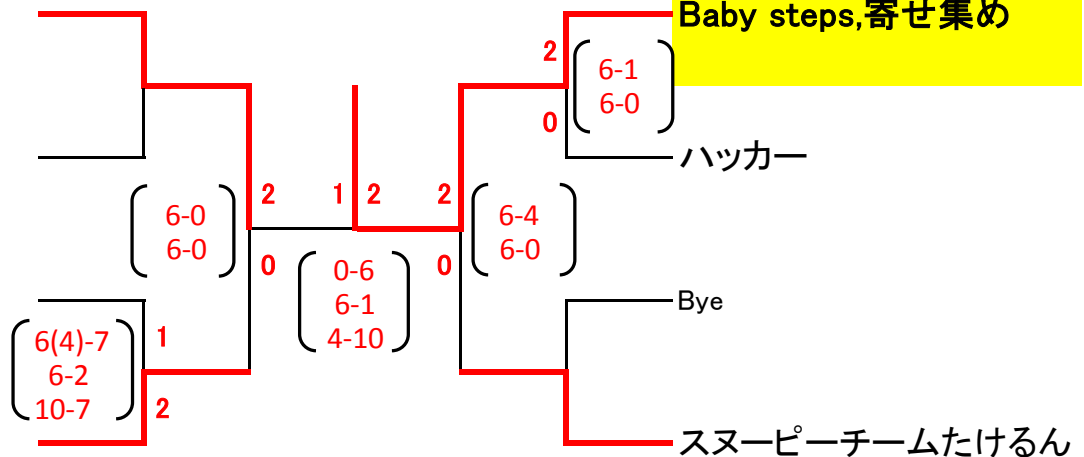

## 第22回 磐田市テニス協会団体戦 メンバー表

ドロ－発表後の選手変更は、1名まで可と致します。

ハンディあり【青字:50歳以上 赤字:女性】

	No	チーム名	1	2	3	4	5	6
A	1	数村チルドレン	斎藤記通	内田裕一郎	太田洋平	宇津山恵介	山本諒	
	2	フォルボTC-T	岩田 要結	田仲 史弥	吉田 安志	岩森 裕介		
	3	48ポンド	小木晴貴	小杉高庸	由井智徳	山本祥生		
B	4	ダブルベ－グルB	大原和也	矢嶋季樹	中川高志	日恵野友也		
	5	TSS	高野泰明	小川昌孝	今村好示	後藤博道		
	6	Charlie Brown	佐藤雄人	井口広樹	林慧	安達貴洋		
C	7	ダブルベ－グルA	吉野裕之	篠原綾太	米山直巳	河村優太		
	8	Wish TC	森本洋生	山下昭広	上野登志美	鈴木有里	橋本清勝	
	9	フォルボTC-O	小木 孝幸	金原 悠太	佐久間 真吾	岩本 一記		
D	10	寄せ集め	中山隼	中村泰斗	草間智史	鈴木瑞生	中村真星	
	11	初生クラブ50	小川貞明	鈴木良孝	佐々木亨	増田祐司		
	12	NTN	五十嶋敏広	松井有人	磯部史浩	寺田孝広	牧野弘昭	
E	13	ハッカー	鈴木歩	田中義弘	大竹次睦	後藤幸司		
	14	ヤマハ発動機南TC	植田孝太郎	菅野博文	熊谷行高	宮原寛美		
	15	モグリ・ヤマ発	大角廣樹	濱口精三	内藤匡樹	濱田啓佑	梶井直継	永井健一
F	16	チームたけるん	山本雅貴	戸塚隆文	禅野泰光	浅野猛流		
	17	大日精化	高橋勇介	小久保和樹	永野俊平	品川幸夫		
	18	フリーダム+1	松尾和良	杉江裕彦	臼井哲也	臼井晴子		