

# 2013年度 第36回双葉杯シングルステニス大会

平成25年9月29日(日)

ラブリバーテニスコート

## 男子A クラス

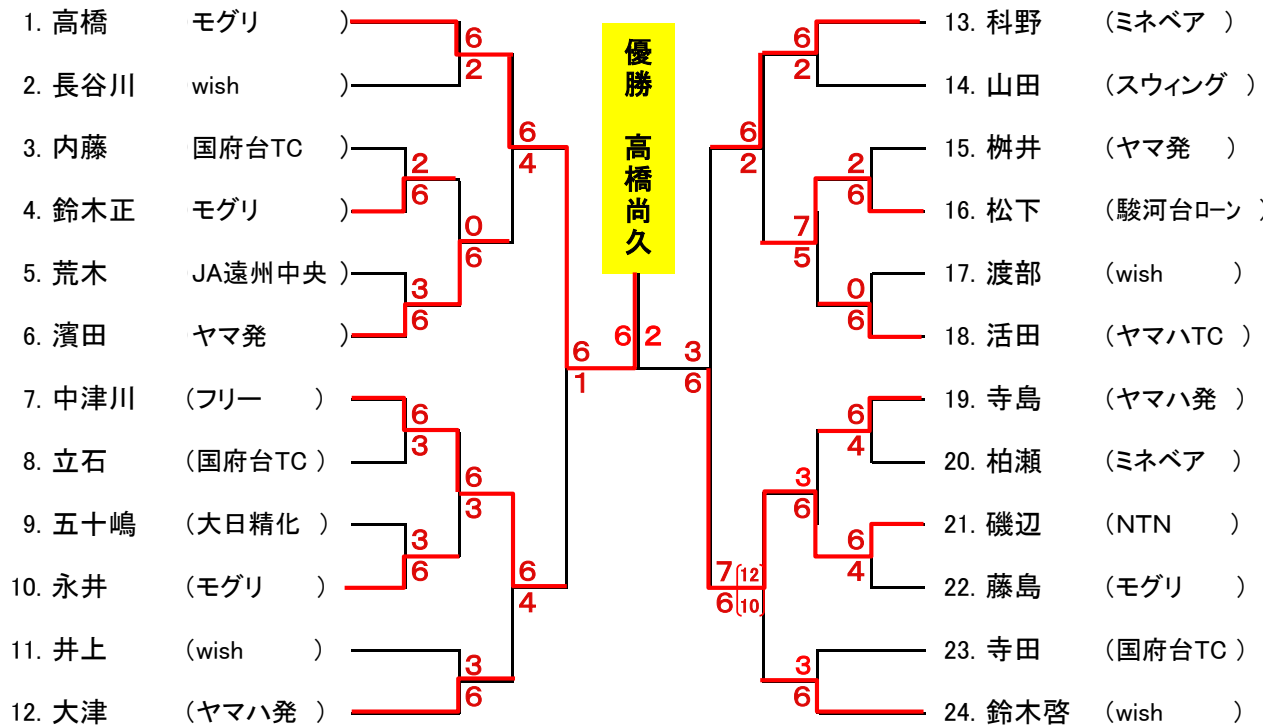

## コンソレーション

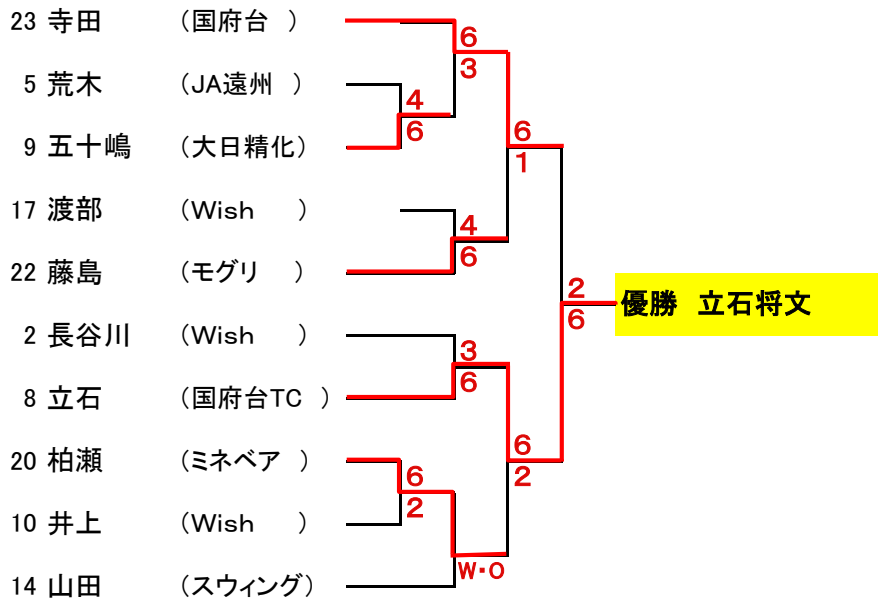

## 女子の部

A			野田	松下(悦)	松下(知)	長戸	勝	負	順位
1	野田	ビボーン		6-0	6-2	6-1	3	0	1
2	松下(悦)	国府台TC	0-6		1-6	0-6	0	3	4
3	松下(知)	静産大	2-6	6-1		7-5	2	1	2
4	長戸	国府台TC	1-6	6-0	5-7		1	2	3

優勝 野田ひろみ (ビボーン)

# 2013年度 第36回双葉杯シングルステニス大会 平成25年9月29日(日)

静岡産業大学コート(人工芝4面)

## 男子B クラス

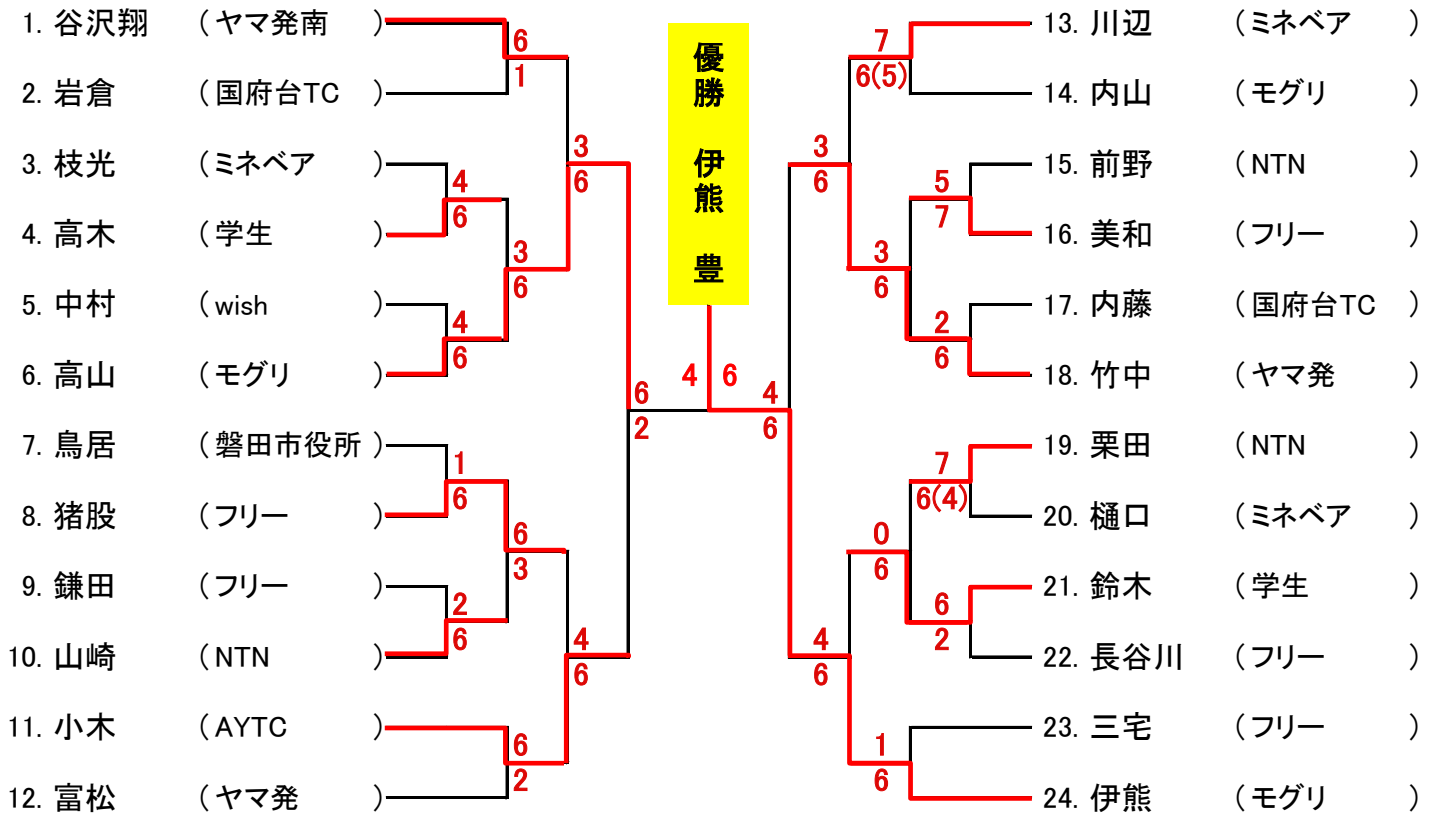

## 男子B コンソレーションマッチ

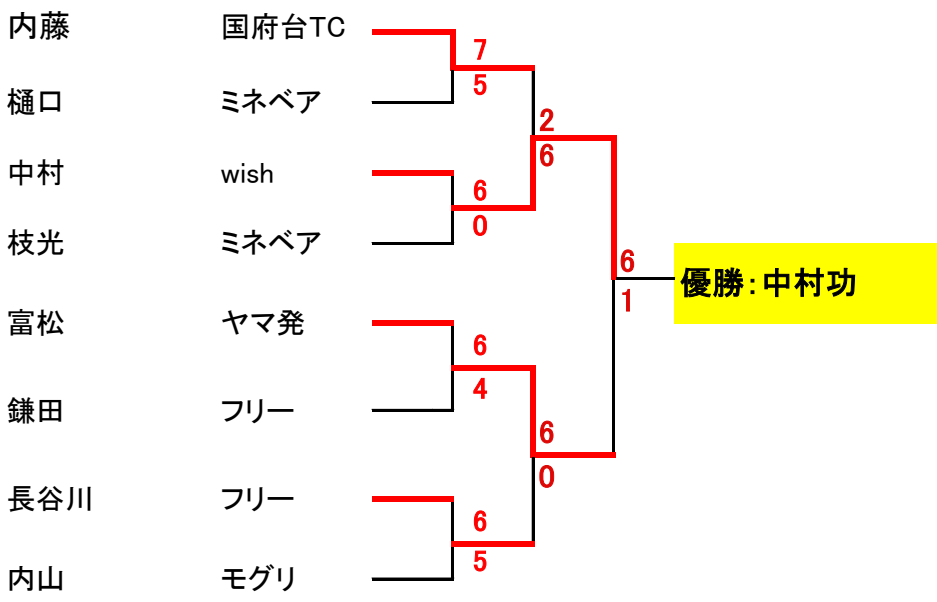

# 2013年度 第36回双葉杯シングルステニス大会 平成25年9月29日(日)

静岡産業大学コート(人工芝4面)

## 男子シニア クラス

A			鈴木(富士美)	石川	品川	勝	負	順位
1	鈴木(富)	初生クラブ		6-4	6-0	2	0	1
2	石川	モグリ	4-6		6-4	1	1	2
3	品川	大日精化	0-6	4-6		0	2	3

B			中山	中村	渡邊	勝	負	順位
4	中山	モグリ		6-0	7-6(2)	2	0	1
5	中村	NWTC	0-6		1-6	0	2	3
6	渡邊	Wish	6(2)-7	6-1		1	1	2

C			松浦	鈴木(敬吾)	坂本	勝	負	順位
7	松浦	モグリ		6-3	3-6	1	1	2
8	鈴木(敬)	フリー	3-6		1-6	0	2	3
9	坂元	豊橋ITC	6-3	6-1		2	0	1

D			山田	大角	松本	勝	負	順位
10	山田	スウィング		1-6	6-0	1	1	2
11	大角	モグリ	6-1		6-2	2	0	1
12	松本	Wish	0-6	2-6		0	2	3

勝敗数が同じペアが発生した場合、①総奪ゲーム-総失ゲームの多い方

②総奪ゲーム数の多い方 ③対戦結果の順です。

## 決勝トーナメント

